

Oasi2

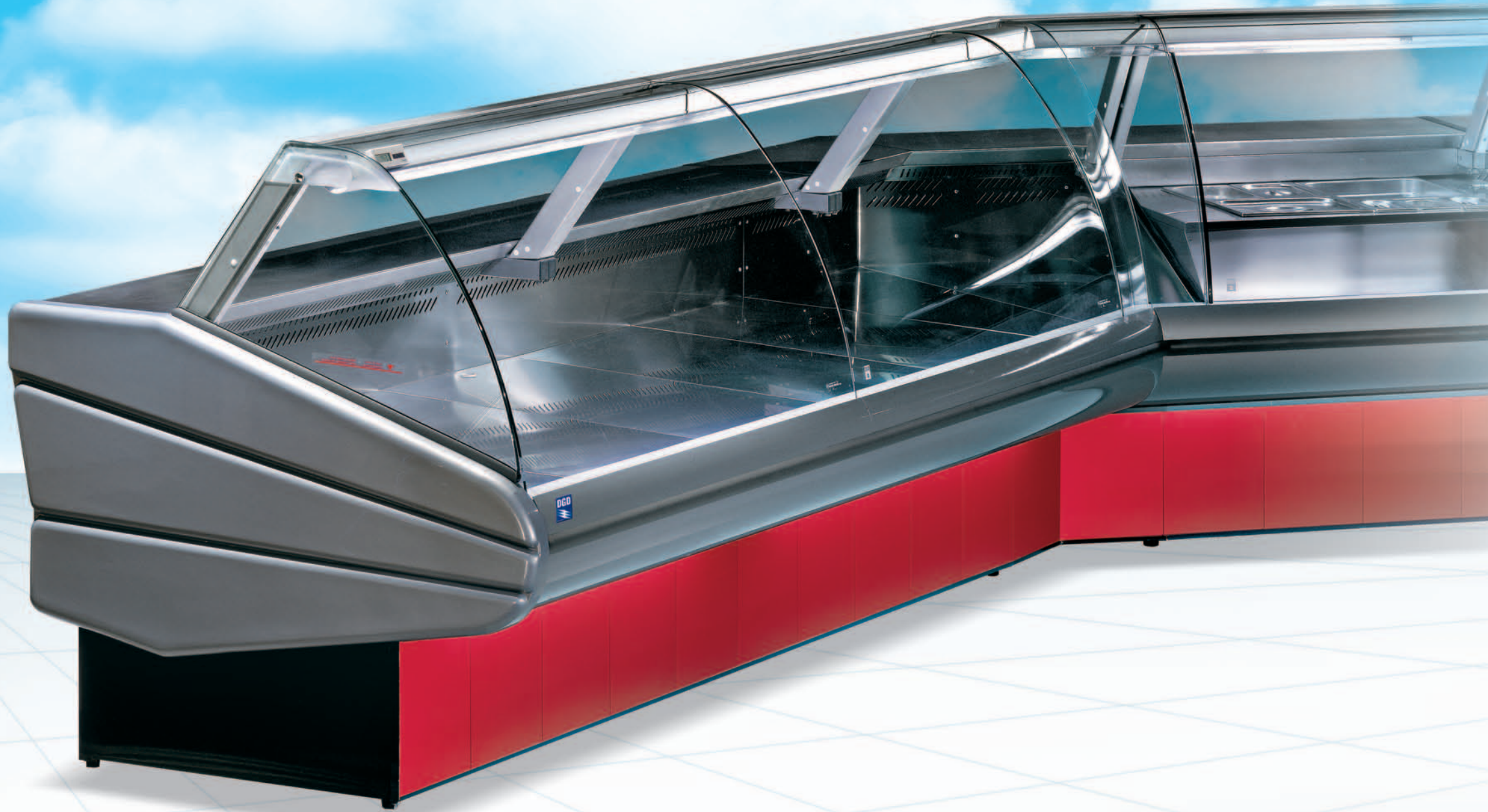



Oasi2



Oasi 2

Prestigiosa vetrina refrigerata a servizio assistito, a refrigerazione ventilata, ideata per supermercati e negozi alimentari dove l'eleganza del prodotto si accompagna ad ineccepibili caratteristiche tecniche e funzionali.

Le principali caratteristiche sono:

- vasca interamente in acciaio inox
- struttura superiore con vetri curvi temperati alzabili panoramici e montanti posteriori in alluminio anodizzato
- fiancate in termoplastico antiurto, coibentate, con finiture estetiche di grande effetto
- profili frontali disponibili nella stessa finitura delle fiancate
- sistema antiappannamento vetri frontalia velo d'aria calda
- ampio piano di lavoro in acciaio inox
- grande superficie espositiva con visibilità ottimale
- quadro di comando elettronico
- angoli refrigerati interni ed esterni, a 45° e 90°
- vasta gamma di accessori disponibili su richiesta per un perfetto adeguamento alle esigenze di ogni cliente
- riserva refrigerata accessibile tramite cassetti (su richiesta) con regolazione indipendente della temperatura
- grande gamma di colori a scelta per lo zoccolo frontale
- possibilità di personalizzazione (versione DeLuxe) con finiture esclusive

Oasi 2

Prestigious refrigerated serve-over counter, fan-assisted cooling, conceived for supermarkets and specialized outlets where style and personality of equipment have to match with faultless technical and practical features.

Main peculiarities are:

- fully stainless steel belly
- upper structure with panorama liftable curved tempered glass and rear anodised aluminium posts
- foamed, shock-proof thermoplastic side-walls, with impressive appearance
- front decoration to match the side-walls finishing
- forced warm air layer demisting system
- large stainless steel working shelf
- wide display surface for optimal visibility
- electronic control panel
- inside and outside refrigerated corners, 45° and 90°
- large range of accessories to suit all customer requirements
- refrigerated storage accessed by drawers (on demand) with independent temperature control
- wide choice of colours for the front panels
- customization available (DeLuxe version) with exclusive finishing

Oasi 2

Eindrucksvolle, umluftgekühlte Kühltheke für die Kundenbedienung, geeignet für Supermärkte und Fachlebensmittelgeschäfte. Diese Theke wirkt elegant und passt zu den einwandfreien, technischen und funktionellen Merkmalen an.

Hier die Hauptmerkmale dieser Theke:

- die Wanne ist völlig aus Edelstahl
- obere Struktur mit gebogenen, temperierten, hebbaren Panoramaglasscheiben; die hintere Ständer sind aus Eloxaluminium
- die schlagfesten Seitenteile sind aus Thermoplastik, isolierten, und haben eine eindrucksvolle ästhetische Bearbeitung
- die Frontalprofile sind in gleicher Bearbeitung der Seitenteile erhältlich
- versehen mit warmen Luftschleiersystem für anlauffreie Glasscheiben
- breiter Arbeitstisch aus Edelstahl
- grosse Ausstellfläche mit einer grossartigen Sichtbarkeit
- elektronischer Schaltpanel
- gekühlte Innen- und Aussenecke, 45° und 90°
- grosse Auswahl von Farben für den Frontalblende
- persönliche Gestaltung (DeLuxe Ausführung) mit exklusiver Bearbeitung

Oasi 2

Vitrine réfrigérée service arriere haut de gamme. Froid ventilé, idéal pour magasins GMS et traditionnels. Accord parfait entre élégance et haute technologie

Principales caractéristiques techniques de l'OASI 2:

- Cuve entièrement en acier inox;
- Superstructure en aluminium anodisé avec vitrage relevant sur verins
- Glaces sécurit bombées
- Joues très esthétiques thermoformées, antichoc, avec isolation en polyurethane injecté
- Décor frontal se prolongeant sur les joues
- Rideau d'air chaud antibuée en façade
- Large tablette de travail en acier inox
- Grande surface d'exposition avec visibilité optimale
- Tableau de commande et de régulation électronique
- Angles réfrigérés ouverts ou fermés, à 45° ou à 90°
- Vaste gamme d'accessoires disponibles en option, parfaitement adaptée aux exigences et aux besoins de chaque client
- Réserve réfrigérée (optionnel) avec tiroirs et thermostat indépendant
- Grand choix de décor
- Possibilités de personnalisation des décor avec des finitions exclusives (version DeLuxe)

Oasi 2

Prestigiosa vitrina refrigerada de servicio asistido, de refrigeración ventilada, concebida para supermercados y tiendas de alimentos, en donde la elegancia del producto se acompaña a excepcionales características técnicas y funcionales.

Sus características principales son las siguientes:

- cuba totalmente de acero inoxidable
- estructura superior con cristales curvados templados que se levantan panorámicos y montantes posteriores de aluminio anodizado
- costados de termoplástico antichoque, aislados, con acabados estéticos de gran efecto
- perfiles delanteros disponibles en el mismo acabado que los costados
- sistema antiempañamiento de los cristales delanteros por aire caliente
- amplia superficie de trabajo de acero inoxidable
- gran superficie de exposición con visibilidad excelente
- cuadro de mando electrónico
- ángulos refrigerados internos y externos, a 45° y 90°
- vasta gama de accesorios disponibles bajo pedido para satisfacer las exigencias de todos los clientes
- reserva refrigerada accesible con cajones (bajo pedido) con ajuste independiente de la temperatura
- vasta gama de colores del zócalo delantero
- posibilidad de personalización (versión DeLuxe) con acabado exclusivo

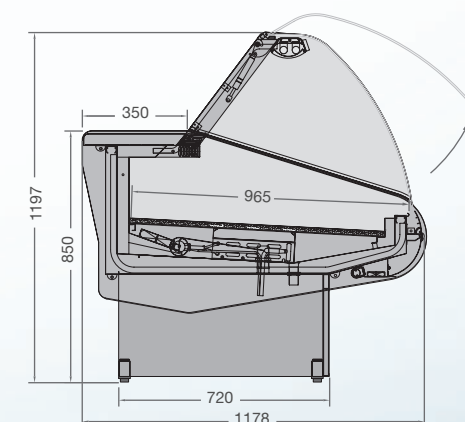

VEDI DATI TECNICI A PAGINA 103
SEE TECHNICAL DATA TO PAGE 103

Dati e caratteristiche di impiego / Technical Data and operational features / Technische Daten und Eigenschaften / Dates et caractéristique/Datos y características de uso

Tensione di utilizzo in Volt 220 50 Hz Refrigerante R404 condizioni di funzionamento classe 3 (25° C temperatura ambiente 60% umidità relativa) UNI EN441-4.1.7

Tension : V 220/50 HZ, Refrigerating Gas R404A, working conditions : climatic Class 3 (25°C ambient temperature, 60% R.H) UNI EN441-4.1.7

Spannung: V 220/50 HZ, Kältemittel : Gas R404A, Betriebsbedingungen : Klimatische Klasse 3: (Raumtemp. 25°C , 60% R.H) UNI EN441-4.1.7

Tension de fonction en Volt 220 50 Hz Réfrigérant R404 condition de fonctionnement classe 3 (25° C température ambiante, humidité relative 60%)

Tension de uso en Volt 220/230 50Hz Fluido refrigerante R 404 A. Condiciones de funcionamiento clase 3 (25° C temperatura ambiente 60% humedad relativa) UNI EN441-4.1,7

Potenza frigorifera in W/metro richiesta 390W/metro / Sbrinamento elettrico mod. gruppo incorporato / Elettrico mod. gruppo remoto

Required Cooling Power W/mt: 390W/mt-, electric defrosting for built-in and remote version

Gefragte Kälteleistung W/mt: 390W/mt-elektrische Abtauheizung bei steckerfertiger Ausführung, elektrische Abtauheizung bei Steckerfertige und mit externem aggregat ausführung.

Puissance frigorifique en W/mètre demandé 390W/mètre Dégivrage électrique pour le version groupe logé et sans groupe

Potencia frigorífica en W lmetro requerida 390 Wl metro. descongelamiento electrico modelo con grupo incorporado. Electrico modelo con grupo remoto

Nelle composizioni / canali sommare le potenze corrispettive / For line or corner-compositions pls. Sum relative powers / Für Linie oder Ecke-Aufbau summieren Sie relative Leistungen

Pour les compositions et canalisations sommer la puissance relative. / En las composiciones canalizadas sumar las potencias correspondientes.

Temperatura minima di esercizio per tutte le versioni a rispetto della Norma Europea UNI EN441-6.3.2 (M1= +5° / -1°C) / Minimal working temperature for all versions in respect of European Norm UNI EN441-6.3.2 (M1=+5°/-1°C) / Minimale Betriebstemperatur für alle Versionen in Bezug auf europäische Norm UNI EN441-6.3.2 (M1=+5°/-1°C) / Température minimum de fonction pour tout les versions sont à Norme Europea / Temperatura minima de ejercicio por todos los modelos con respecto de la norma Europea UNI EN441-6.3.2 (M1= +5° / -1°C)

Modelli / Modell / Modell / Model / Modelo

Potenza complessiva (senza accessori) Ventilato (gruppo incorporato) / Total Absorbed Power (without accessories) Ventilated (Built-in unit) / Gesamtleistung (ohne Zubehör) Umluftkühlung (Steckerfertig)
Gesamtleistung (ohne Zubehör) Umluftkühlung (Steckerfertig) Puissance en total (sans accessoires) Ventilé (groupe logé) / Potencia global (sin accesorios) Ventilado (grupo incorporado)

Potenza complessiva (senza accessori) Ventilato (gruppo remoto) / Total Absorbed Power (without accessories) Ventilated (remote version) / Gesamtleistung (ohne Zubehör) Umluftkühlung (ohne Aggregat) / Puissance en total (sans accessoires) Ventilé (groupe à distance) / Potencia global (sin accesorios) Ventilado (grupo remoto)

Potenza assorbita dall'illuminazione / Power absorbed by lighting / Leistungsaufnahme der Beleuchtung / Puissance absorbé de la lumière / Potencia absorbida por la iluminacion

Potenza assorbita dall'illuminazione mensola intermedia / Power absorbed by lighting – mezzanine glassshelf / Leistungsaufnahme der Beleuchtung -Zwischenglass / Puissance absorbé de la lumière tablette intermédiaire / Potencia absorbida por la iluminacion repisa intermedia

Superficie di esposizione / Display surface / Auslagefläche
Surface d'exposition / Superficie de exposition

Lunghezza (comprese le spalle) (spessore spalla 5cm.) / Lenght (incl. Side –walls) (Side –wall 5 cm thick) / Länge (inkl. Seitenteile) (Seitenteil: Isolierstärke: 5 cm) / Longueur (jous compris) (épaisseur joue 5cm.) / Largo (incluido los laterales) (espesor lateral 5 cm)

Numero cassette (c=con gruppo / s=gruppo remoto) / Storage door qty.(c= built-in version / s= without unit) / Unterbautüren (c= Steckerfertige Version /s= ohne Aggregat) / Numéro portillons (c=groupe logé / s=sans groupe) / Numero de cajones (c=con grupo / s=grupo remoto)

Potenze utili per gruppi remoti-resa in Watt a -10°C / Useful powers for remote groups, yield in Watt to -10°C / Nützliche Leistungen für Externen Aggregaten, Ergebnis im Watt zu -10°C
Puissance nécessaire pour les groupes à distance-puissance en Watt à -10°C
Potencia util por grupos remotos-rendimiento en Watt a -10°C

Peso complessivo (imballato) / Total weight (with packing) / Gesamtgewicht (mit Verpackung)
Poids en total (déjà emballé) / Peso global (embalado)

	100	150	200	250	300	350	A90A	A90C
W	889	1317	1753	2172	2546	3218	973	938
W	889	1317	1753	2172	2546	3218	973	938
W	54	108	170	216	216	348	132	88
W	18	36	72	72	72	116	35	36
m2	0.84	1.25	1.67	2.09	2.51	3.13	1.34	1.34
cm	106	154	202	250	298	370	42	151
NO	NO	s 2	s 3 / c 2	s 4 / c 3	s 5 / c 4	NO	NO	NO
W	390	585	780	975	1170	1365	405	405
Kg	130	200	250	300	350	410	80	180

